

# User manual

MANUEL D'UTILISATION  
GEBRUIKSAANWIJZING  
GEBRAUCHSANWEISUNG  
MANUALE DI ISTRUZIONI  
MANUAL DE INSTRUCCIONES  
INSTRUKCJA OBSŁUGI  
NÁVOD K OBSLUZE

## Falcon





## Spis treści

<b>Spis treści</b> .....	<b>1</b>
<b>Wstęp</b> .....	<b>2</b>
<b>1 Państwa produkt</b> .....	<b>3</b>
<b>2 Przed użyciem</b> .....	<b>4</b>
2.1 Przewidziane zastosowanie .....	4
2.2 Ogólne instrukcje bezpieczeństwa .....	4
<b>3 Użytkowanie podnośnika pacjenta</b> .....	<b>6</b>
3.1 Obsługa podnośnika pacjenta .....	6
3.2 Siedzisko .....	8
3.3 Akumulator i ładowanie .....	10
3.4 Nagłe przypadki .....	11
<b>4 Montaż i regulacja</b> .....	<b>13</b>
4.1 Dostawa .....	13
4.2 Montaż lub demontaż .....	13
<b>5 Konserwacja</b> .....	<b>15</b>
5.1 Czas konserwacji .....	15
5.2 Wysyłka i Przechowywanie .....	15
5.3 Czyszczenie .....	16
5.4 Dezynfekcja .....	16
5.5 Kontrola .....	17
5.6 Przewidywany okres użytkowania .....	17
5.7 Ponowne użycie .....	17
5.8 Koniec użytkowania .....	17
<b>6 Diagnozowanie i rozwiązywanie problemów</b> .....	<b>18</b>
<b>7 Parametry techniczne</b> .....	<b>19</b>

## Wstęp

Gratulacje! Zostałeś właścicielem podnośnika pacjenta Vermeiren!

Produkt ten został wykonany przez wykwalifikowany i zaangażowany personel. Zaprojektowano i wyprodukowano go zgodnie z wysokimi standardami jakości, jakich przestrzega Vermeiren.

Dziękujemy za zaufanie firmie Vermeiren i jej produktom. Niniejsza instrukcja pomoże właścicielowi w eksploatacji podnośnika pacjenta i korzystaniu z jego opcji. Prosimy o uważne przeczytanie instrukcji obsługi. Pozwoli ona na zapoznanie się z działaniem, możliwościami i ograniczeniami produktu.

W razie pytań, które nie zostały omówione w instrukcji, prosimy o kontakt z Państwa wyspecjalizowanym sprzedawcą. Sprzedawca chętnie służy pomocą w tym zakresie.

### **Ważna uwaga**

Aby zapewnić bezpieczeństwo i wydłużyć okres użytkowania produktu, prosimy o dbanie o niego oraz regularne dokonywanie przeglądów i serwisowanie.

Instrukcja obejmuje najnowsze rozwiązania zastosowane w produkcie. Firma Vermeiren ma prawo do wprowadzania zmian w produktach tego typu bez obowiązku adaptowania lub wymiany podobnych, poprzednio dostarczonych produktów.

Ilustracje stanowią dodatkowe objaśnienia do niniejszej instrukcji. Szczegóły przedstawionego produktu mogą różnić się od Państwa produktu.

### **Dostępne informacje**

W naszej witrynie internetowej <http://www.vermeiren.com/> our website <http://www.vermeiren.com/> zawsze można znaleźć najnowszą wersję następujących informacji. Prosimy regularnie odwiedzać witrynę, ponieważ możemy w niej zamieszczać zaktualizowane informacje.

Osoby niewidome lub niedowidzące mogą pobrać elektroniczną wersję niniejszej instrukcji i odsłuchać ją w aplikacji syntezy mowy.



Niniejsza instrukcja użytkownika  
Dla użytkownika i wyspecjalizowanego sprzedawcy



Instrukcja serwisowa  
Dla wyspecjalizowanego sprzedawcy



Deklaracja zgodności WE

## 1 Państwa produkt

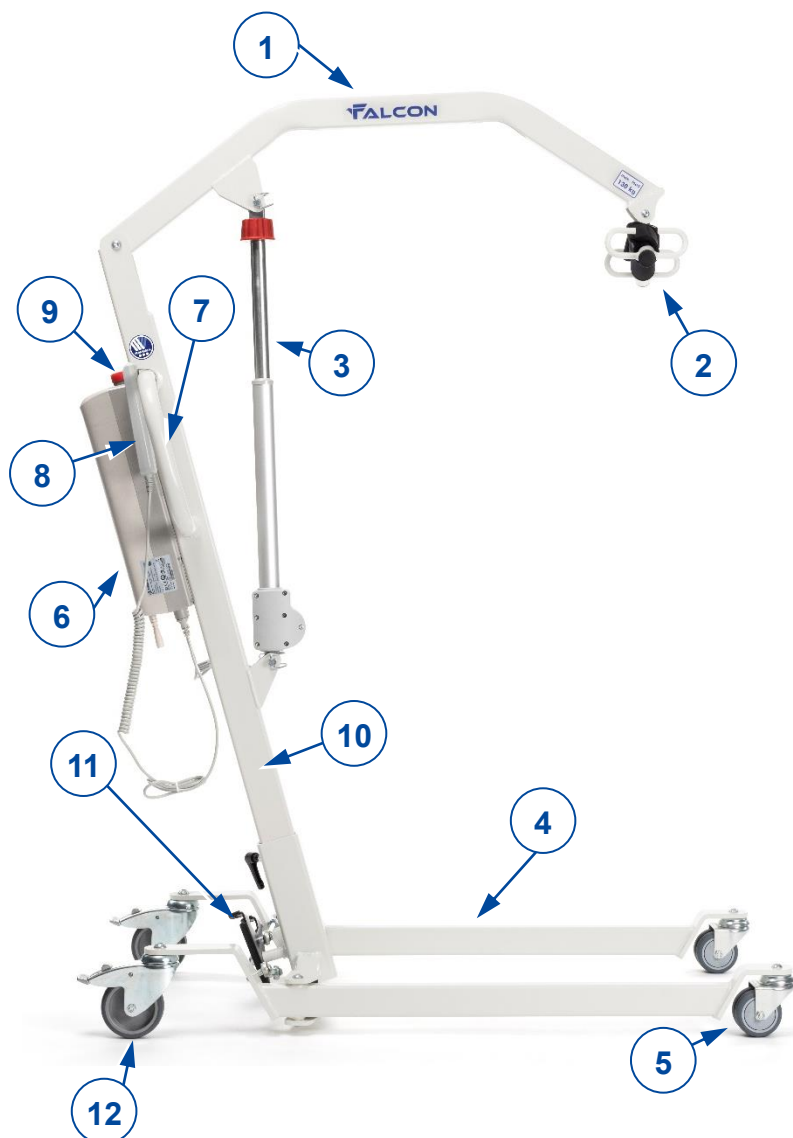

1. Wysięgnik
2. Orczyk
3. Silnik
4. Podstawa jezdna
5. Kółko jezdne
6. Skrzynka kontrolna
7. Uchwyt do przesuwania
8. Panel obsługi ręcznej
9. Przycisk zatrzymania awaryjnego
10. Słup
11. Pedał rozszerzenia podstawy jezdnej
12. Kółko jezdne z hamulcem

## 2 Przed użyciem

### 2.1 Przewidziane zastosowanie

W niniejszej sekcji przedstawiono krótki opis przewidzianego zastosowania podnośnika pacjenta. W pozostałych sekcjach instrukcje zostały opatrzone istotnymi ostrzeżeniami. W ten sposób chcemy zwrócić uwagę użytkowników na możliwość nieprawidłowej eksploatacji produktu.

- Wskazania i przeciwwskazania: Podnośnik pacjenta jest przeznaczony do obsługi przez osobę towarzyszącą w celu przenoszenia pacjentów siedzących, np. pomiędzy wózkami inwalidzkimi, łózkami pielęgnacyjnymi i łazienkami. Podnośnik pacjenta został zaprojektowany i wyprodukowany jako pomoc w transporcie/przenoszeniu osób starszych lub osób, które cierpią na paraliż, utratę lub ubytki kończyn, sztywne lub uszkodzone stawy, problemy z układem krążenia, wyniszczenie organizmu, ... .
- Ten podnośnik pacjenta jest przeznaczony do użytku w pomieszczeniach i na zewnątrz.
- Ten podnośnik pacjenta jest zaprojektowany i produkowany do transportu wyłącznie jednej (1) osoby ważącej maksymalnie zgodnie z zaleceniami podanymi w §7. Nie jest przeznaczony do transportu towarów, przedmiotów ani innego wykorzystania niż wcześniej opisane.
- Używać wyłącznie akcesoriów i części zapasowych zatwierdzonych przez Vermeiren.
- Należy się zapoznać ze wszystkimi danymi technicznymi i ograniczeniami podnośnika pacjenta, które wskazano w rozdziale 7.
- Gwarancja na produkt jest udzielona przy założeniu normalnego użytkowania i konserwacji, opisanych w niniejszej instrukcji. Uszkodzenie produktu spowodowane nieprawidłową eksploatacją lub brakiem konserwacji spowoduje unieważnienie gwarancji.

### 2.2 Ogólne instrukcje bezpieczeństwa

**PRZESTROGA**

Ryzyko obrażeń i/lub uszkodzeń

Należy przeczytać zalecenia podane w niniejszej instrukcji i postępować zgodnie z nimi. Niestosowanie się do tych zaleceń może spowodować uraz lub uszkodzenie podnośnika pacjenta.

Podczas eksploatacji należy pamiętać o następujących ogólnych ostrzeżeniach:

- Podnośnik pacjenta może być obsługiwany wyłącznie przez wykwalifikowany personel, który został poinstruowany lub przeszkolony w zakresie konkretnego zastosowania.
- Nie wolno przekraczać maksymalnego obciążenia podnośnika pacjenta. Spowoduje to wyłączenie skrzynki sterowniczej.
- W przypadku różnej wagi użytkownika podnośnika pacjenta i zawiesi zawsze należy przestrzegać najniższej wagi użytkownika.
- Podczas podnoszenia musi być obecna osoba towarzysząca.
- Należy pamiętać, że niektóre części podnośnika pacjenta mogą stać się bardzo gorące lub zimne ze względu na temperaturę otoczenia, promieniowanie słoneczne lub urządzenia grzewcze itp. Należy zachować ostrożność podczas ich dotykania.
- Podnośnik pacjenta został przetestowany pod kątem kompatybilności elektromagnetycznej. Zgodność z normą została potwierdzona. Niemniej jednak, źródła pól elektromagnetycznych, takie jak telefony komórkowe, agregaty prądotwórcze i źródła energii wielkiej mocy mogą zakłócić działanie podnośnika pacjenta. Z drugiej strony, układy elektroniczne podnośnika pacjenta mogą zakłócić działanie innych urządzeń elektronicznych.
- Podnośnika pacjenta należy używać wyłącznie na płaskich powierzchniach, gdzie wszystkie kółka dotykają podłoża i gdzie jest wystarczający kontakt, aby bezpiecznie obsługiwać podnośnik pacjenta. Podczas przenoszenia pacjenta nie należy pokonywać przeszkód za pomocą podnośnika pacjenta.
- Nie używać podnośnika pacjenta w środowisku mokrym lub wilgotnym.
- Bez konsultacji z producentem nie wolno w żaden sposób modyfikować ani wymieniać punktów bezpieczeństwa podnośnika pacjenta, części i elementów konstrukcyjnych i ramy.

- Zwracać uwagę, aby ręce, ubrania, pasy, klamry ani biżuteria nie zostały podczas eksploatacji pochwycone przez koła ani inne ruchome części.
- Należy uważać na źródła zapłonu, takie jak zapalone papierosy, ponieważ mogą one spowodować zapalenie się zawiesia.

W przypadku wystąpienia poważnego incydentu z udziałem produktu, należy powiadomić firmę Vermeiren lub specjalistycznego sprzedawcę, jak również właściwe władze w swoim kraju.

## 3 Użytkowanie podnośnika pacjenta

### 3.1 Obsługa podnośnika pacjenta

 **OSTRZEŻENIE** Ryzyko urazów i/lub uszkodzeń

- Podczas korzystania z podnośnika należy upewnić się, że wokół i nad nim jest wystarczająco dużo miejsca, ponieważ w przeciwnym razie ruchy regulacyjne mogą doprowadzić do uszkodzeń lub obrażeń.
- Aby uniknąć obrażeń, należy zawsze zwracać uwagę na ramię podnoszące.
- Należy używać wyłącznie zawiesi zaprojektowanych i zatwierdzonych dla pacjentów (patrz instrukcje użytkowania różnych zawiesi). Korzystanie z innych zawiesi odbywa się na własne ryzyko.
- Do pchania/ciągnięcia podnośnika pacjenta należy używać wyłącznie uchwytów, nie wolno używać innych elementów.

Podczas obsługi podnośnika pacjenta należy uwzględnić dane techniczne. Podnośnik może być obsługiwany wyłącznie przez upoważniony do tego personel, który został przeszkolony w zakresie jego użytkowania i obsługi.

#### 3.1.1 Poszerzanie podstawy jezdnej

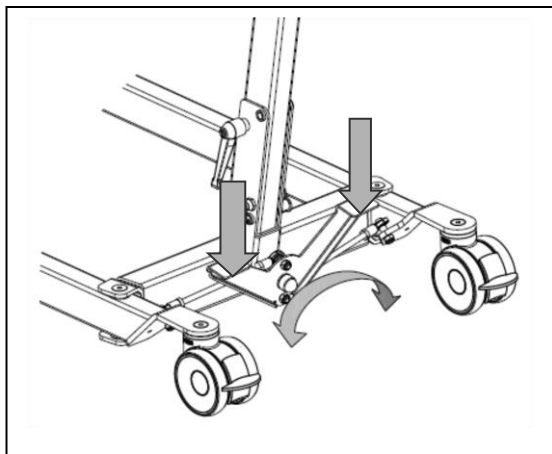

Istnieje możliwość zwiększenia rozstawu ramion jezdnych, dzięki czemu pacjent może siedzieć na wózku lub na innym sprzęcie, a podnośnik jest bardziej stabilny.

Należy stanąć za zmontowanym w pełni podnośnikiem i złapać za uchwyty do prowadzenia podnośnika (po lewej i prawej stronie, obok skrzynki sterującej). Naciśnij lekko w dół stopą wspornik znajdujący się w dolnej części podstawy jezdnej (z lewej lub z prawej strony). Rozstaw ramion podstawy jezdnej można teraz w łatwy sposób zmniejszyć lub zwiększyć.

#### 3.1.2 Hamulce postojowe



Zabezpiecz dwa kółka jezdne znajdujące się na tylnym końcu podstawy jezdnej, naciskając lekko w dół stopą pedał hamulca kółek jezdnych aż do momentu ich zablokowania. Aby zwolnić hamulec, naciskaj stopą pedał hamulca lekko w górę, aż do momentu odblokowania kółek jezdnych.



### 3.1.3 Podnoszenie i obniżanie ramienia wspornika

Możliwość ustawiania ręcznego pozwala łatwo ustawić ramię wspornika w dowolnym miejscu.

- ① = Podnoszenie wysięgnika
- ② = Obniżanie wysięgnika

W przypadku użycia podnośnika aż do końca przy silniku podnośnika, zostanie elektronicznie aktywowany wyłącznik krańcowy (funkcja zabezpieczająca). Podnoszenie należy wykonywać tylko na środkowych parametrach zakresu regulacji.

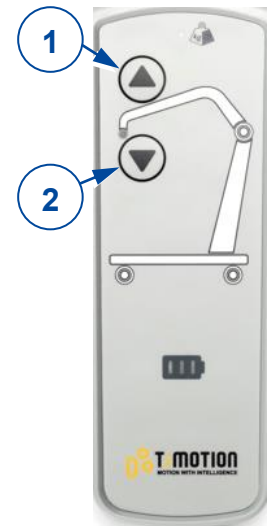

PL

### 3.1.4 Przycisk opuszczania

W przypadku uszkodzenia panelu obsługi ręcznej wysięgnik można obniżyć za pomocą skrzynki kontrolnej.

Wysięgnik będzie przesuwiał się w dół tak długo, jak długo będzie naciśnięty przycisk znajdujący w polu obsługi skrzynki kontrolnej.



### 3.1.5 Przesuwanie podnośnika

**OSTRZEŻENIE**

Ryzyko przytrzaśnięcia

- Zachowaj ostrożność podczas przejazdu przez ograniczone przestrzenie (np. drzwi).

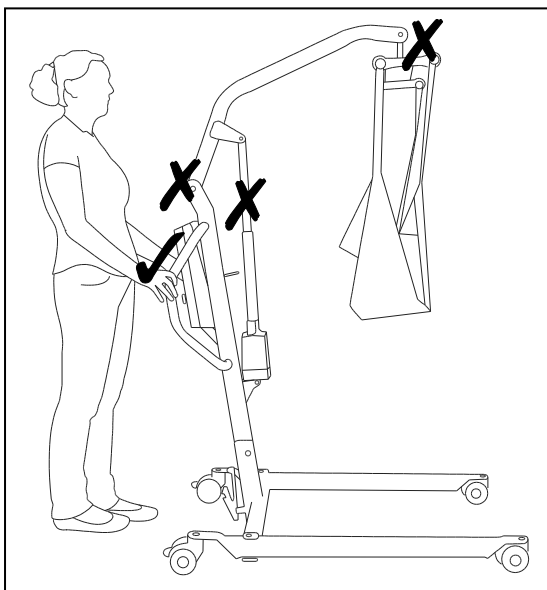

Należy stanąć za podnośnikiem i złapać obiema rękami za uchwyty (lewy i prawy, obok skrzynki sterującej).

1. Upewnij się, że oba hamulce tylnych kół jezdnych są zwolnione.
2. Przesuwaj podnośnik pacjenta powoli do żądanej pozycji.

Jeśli na podnośniku nie jest przewożony pacjent, można prowadzić podnośnik do tyłu. Pozwoli to na łatwe omijanie przeszkód (np. ościeżnic drzwiowych, rogów w pokojach lub mebli).

### 3.1.6 Obracanie podnośnika pacjenta wokół własnej osi

 **OSTRZEŻENIE** Ryzyko obrażeń

- Należy uważać, aby w zasięgu obrotu podnośnika pacjenta nie znajdowały się żadne osoby ani przedmioty.
- Ostrożnie i powoli obróć podnośnik pacjenta wokół jego osi, tak aby pacjent nie mógł się wychylić.

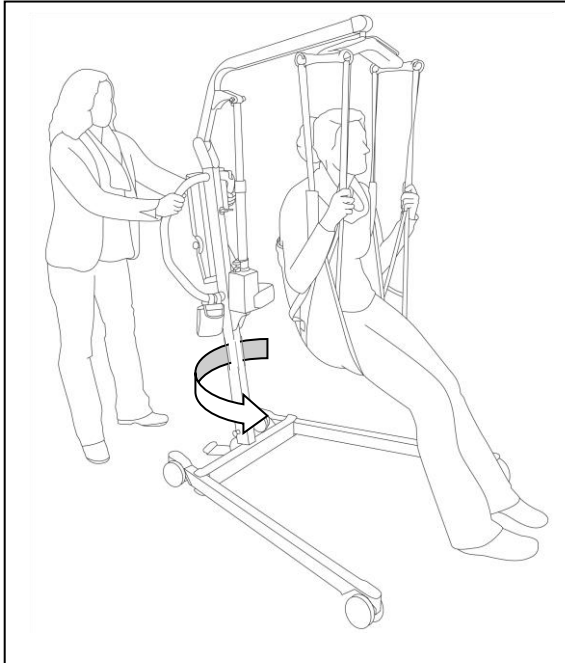

1. Otwórz nogi podnośnika pacjenta, aby zapewnić mu większą stabilność.
2. Uruchomić hamulce.
3. Umieścić pacjenta w podnośniku pacjenta za pomocą odpowiedniego zawiesia. (instrukcje dotyczące umieszczania pacjenta w dźwigu znajdują się w instrukcji obsługi zawiesia).
4. Podnieś pacjenta z ziemi, krzesła, łóżka, ... .
5. Poluzować oba hamulce kół tylnych.
6. Stanąć za podnośnikiem pacjenta i chwycić obiema rękami uchwyty (lewy i prawy obok skrzynki sterowniczej).
7. eraz ostrożnie i powoli obróć podnośnik pacjenta w tym samym miejscu. Uważaj, aby nie dotknąć żadnych przedmiotów nogami podnośnika pacjenta.
8. Po obróceniu w prawidłowej pozycji można podnieść pacjenta w dół.

## 3.2 Siedzisko

 **OSTRZEŻENIE** Ryzyko obrażeń

- Należy używać Falcon wyłącznie odpowiednich dla pacjentów pasów nośnych.
- Nie należy używać uszkodzonych pasów nośnych.
- Najpierw przeczytaj pełną instrukcję obsługi pasów.
- Używaj wyłącznie kompatybilnych zawiesi zatwierdzonych przez firmę Vermeiren.

Z podnośnikiem osobowym należy używać wyłącznie pasów nośnych zaprojektowanych specjalnie do podnośników Falcon firmy Vermeiren (mającymi czteropunktowe orczyki).

Wskazówki dotyczące zastosowania znajdują się w instrukcjach obsługi siedzisk.

### 3.2.1 Mocowanie na poprzeczce podnośnika

Pasy nośne należy umocować przy użyciu pasków mocujących. Paski mocujące należy zawiesić na poprzeczce podnośnika.

Paski mocujące pasów nośnych są zakończone 4 pętlami w różnych kolorach.

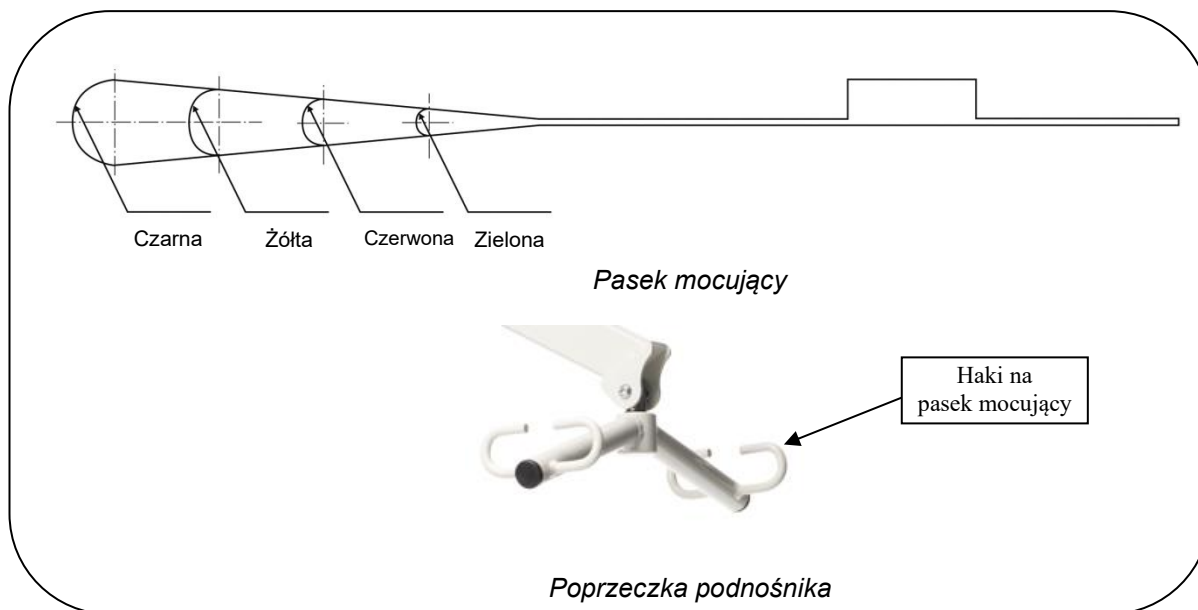

Pętle umożliwiają podnoszenie pacjenta w różnych pozycjach. Pozycje są uzależnione od wzrostu i wagi pacjenta.

	Ramiona		Nogi	Głowa (tylko w pasach nośnych Comfort)
	Zielona		Zielona	Zielona
	Czerwona		Czerwona	Czerwona
	Żółta		Żółta	Żółta
	Czarna		Czarna	Czarna

Pasy siedziska mogą zostać umocowane do podnośnika na jeden z kilku sposobów.

- Skrzyżowane pasy siedziska

Jest to najczęstszy sposób mocowania pasa nośnego. Aby umocować pas nośny ze skrzyżowanymi pasami siedziska, należy:

1. Przełożyć pasek mocujący pasa siedziska przez pętlę drugiego pasa siedziska.
2. Umocować paski mocujące pasów siedziska do poprzeczki podnośnika.

- Skrzyżowane pod obydwoma udami

**⚠ PRZESTROGA: Ryzyko upadku – Pacjenci po amputacji nóg są bardziej zagrożeni wypadnięciem, ponieważ mogą z łatwością utracić równowagę.**

Tę metodę można stosować podczas podnoszenia pacjenta po amputacji nóg. Aby umocować pas nośny z pasami siedziska skrzyżowanymi pod obydwoma udami, należy:

1. Skrzyżować pasek mocujący pasa siedziska pod udami.
2. Umocować paski mocujące pasów siedziska do poprzeczki podnośnika.

- Każdy z pasów siedziska oddzielnie na poprzeczce

**⚠ PRZESTROGA: Ryzyko upadku – Ta metoda zwiększa ryzyko wysunięcia się pacjenta z pasa nośnego.**

Mocowanie każdego z pasów siedziska oddzielnie do poprzeczki może być odpowiednie w przypadku pacjentów z wrażliwymi genitaliami. Aby umocować pas nośny tym sposobem, należy:

1. Owinąć pasy siedziska wokół każdej z nóg oddzielnie, a nie skrzyżowane.
2. Umocować paski mocujące pasów siedziska do poprzeczki podnośnika.

### 3.2.2 Pozycja poprzeczki

Poprzeczka musi być zawsze ułożona prostopadle do ciała pacjenta. Rysunek po lewej stronie przedstawia prawidłowy sposób. Rysunek po prawej stronie przedstawia nieprawidłowy sposób.

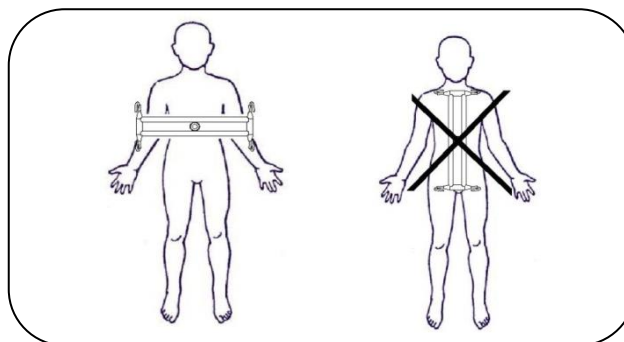

## 3.3 Akumulator i ładowanie

### 3.3.1 Ładowarka akumulatorów

Napięcie pierwotne	100 - 240VAC / 50/60 Hz
Zabezpieczenia	Zabezpieczono przed polaryzacją zaporową, wyładowaniami elektrycznymi i skrajnymi temperaturami
Dopuszczalna temperatura otoczenia	od 0 °C do +40°C
Długość przewodu przyłączeniowego	2,0 m
Dopuszczalna temperatura przechowywania	od -15 °C do +50°C
Dopuszczalna wilgotność względna przechowywania	maks. 95% (bez efektu kondensacji)
Zgodność	sprawdzone wg IEC 60601-1

### 3.3.2 Ładowanie akumulatorów

Należy korzystać wyłącznie ze skrzynki sterującej podnośnika z dołączoną ładowarką.

Zalecamy regularne ładowanie akumulatorów, aby zapewnić ciągłość użytkowania podnośnika oraz wydłużyć żywotność akumulatorów. Skrzynka sterująca wyda informacyjny dźwięk ostrzegawczy, kiedy poziom naładowania akumulatora będzie niski.

#### **Pierwsze użycie**

W pierwszej kolejności należy podłączyć kabel zasilający od strony złącza do odpowiedniego złącza skrzynki sterującej. Od strony wtyczki kabel zasilający należy podłączyć do gniazdka. Czas ładowania wynosi ok. 24 godziny.

#### **Ponowne ładowanie**

**⚠ OSTRZEŻENIE: Ryzyko urazu – nie należy korzystać z podnośnika, kiedy kabel zasilający jest podłączony do gniazdka.**

Gdy bateria jest na wyczerpaniu, tylko lewa dioda LED będzie świecić na zielono. Gdy poziom baterii będzie bardzo niski, dioda LED zaświeci się na czerwono i co 2 sekundy będzie słycać sygnał dźwiękowy.

Akumulator jest w pełni naładowany, gdy wszystkie diody LED są w pełni zielone.

Kiedy proces ładowania się zakończy, należy zawsze najpierw wyłączyć główną wtyczkę z gniazdka, a następnie odłączyć złącze od skrzynki sterującej.

Nie należy korzystać z podnośnika w trakcie ładowania!

Jeżeli akumulatory nie są używane przez dłuższy okres, ulegają powolnemu samoczynnemu rozładowaniu (nadmierne rozładowanie). Doładowanie ich za pomocą dołączonej do podnośnika ładowarki akumulatorów staje się wtedy niemożliwe. Należy zatem ładować akumulatory przynajmniej raz na miesiąc, nawet jeśli nie są używane.

## 3.4 Nagłe przypadki

W razie nagłego przypadku należy użyć przycisku awaryjnego oraz funkcji obniżania w razie wypadku.

### 3.4.1 Przycisk awaryjny

W razie nagłych wypadków oraz w trakcie montażu i demontażu, należy aktywować przycisk awaryjny, przyciskając czerwony przycisk na skrzynce sterującej.

Przycisk awaryjny dezaktywuje się przekręcając czerwony przycisk zgodnie z kierunkiem jaki wskazują strzałki.

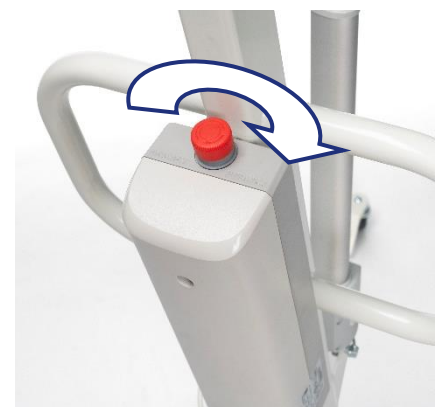

### 3.4.2 Ręczne obniżanie awaryjne

**⚠ OSTRZEŻENIE: Ryzyko urazu – należy dostosować funkcję obniżania awaryjnego do wagi pacjenta.**

Obniżenie awaryjne w przypadku braku zasilania lub rozładowania się akumulatora może być dokonane za pomocą czerwonego przycisku znajdującego się w górnej części silnika.

Należy pamiętać, że ręczne obniżanie awaryjne jest możliwe wyłącznie jeśli pacjent siedzi w podnośniku.



## 4 Montaż i regulacja

Podnośnik pacjenta jest dostarczany w pełni zmontowany przez specjalistycznego sprzedawcę.

**Instrukcje zawarte w niniejszym rozdziale są przeznaczone dla wyspecjalizowanego sprzedawcy.**

Aby uzyskać informację o odpowiednim punkcie serwisowym lub wyspecjalizowanym sprzedawcy, skontaktuj się z najbliższym przedstawicielem firmy Vermeiren.

**PL**

**⚠ OSTRZEŻENIE: Istnieje ryzyko stosowania groźnych dla bezpieczeństwa zakresów - Należy używać wyłącznie zakresów opisanych w niniejszej instrukcji.**

### 4.1 Dostawa

Dostarczany podnośnik Falcon firmy Vermeiren będzie zawierał:

- podwozie wyposażone w 4 kółka (w tym 2 z hamulcami)
- słupek z uchwytami do prowadzenia podnośnika
- wysięgnik i orczyk
- skrzynka kontrolna z 2 akumulatorami i panelem obsługi ręcznej
- ładowarka akumulatorów
- silnik
- instrukcję obsługi

Przed użyciem należy się upewnić, że produkt zawiera wszystkie elementy oraz że żaden z elementów nie uległ uszkodzeniu (np. podczas transportu).

Należy pamiętać, że podstawowa konfiguracja może się różnić w zależności od danego kraju europejskiego. Aby uzyskać więcej informacji, należy skontaktować się z wyspecjalizowanym sprzedawcą w swoim kraju.

### 4.2 Montaż lub demontaż

#### 4.2.1 Rozpakowywanie

**⚠ OSTRZEŻENIE: Ryzyko urazu – po rozpakowaniu i przed dalszym montażem, zawsze należy w pierwszej kolejności upewnić się, że przycisk awaryjny (czerwony przycisk na skrzynce sterującej) został wciśnięty.**

Opakowanie podnośnika pacjenta wybrano pod kątem zapewnienia optymalnej ochrony podczas transportu.

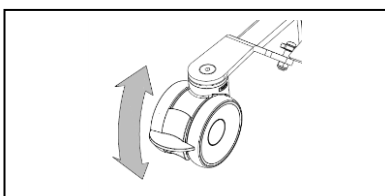
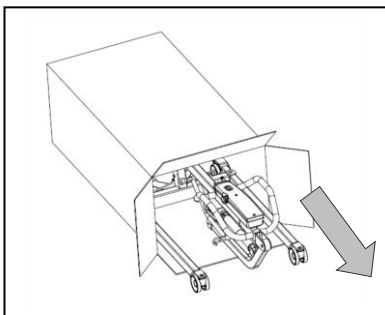

1. Wyciągnij wszystkie części podnośnika pacjenta z kartonu i sprawdź kompletność dostawy oraz to, czy poszczególne części nie posiadają widocznych usterek. W przypadku uszkodzeń zwróć się do lokalnej filii dystrybucyjnej.
2. Przed montażem zabezpiecz podnośnik pacjenta przed niezamierzonym ruchem za pomocą wszystkich rolek hamujących. W tym celu naciskaj stopą płytkę hamulcową kółek jezdnych lekko w dół, do momentu ich zablokowania. Aby zwolnić hamulec, naciskaj stopą płytkę hamulcową lekko w górę, do momentu odblokowania kółka jezdnych.

#### 4.2.2 Montaż

**⚠ OSTRZEŻENIE:** Ryzyko przytraśnięcia – należy uważać, aby żadna część ciała ani przewód nie zostały przytraśnięte, zmiażdżone lub przecięte w trakcie montażu.

1. Włożyć pionowy słupek do dolnej ramy i mocno dokręcić dźwignię.
2. Umieścić silnik w jego mocowaniach na słupie pionowym i ramieniu dźwigu (4) i zabezpieczyć na miejscu za pomocą kołków.
3. **Do pierwszego użycia:** Zamontować skrzynkę sterowniczą do słupa pionowego, dokręcając dwie śruby.



#### 4.2.3 Demontaż

**⚠ OSTRZEŻENIE:** Ryzyko przytraśnięcia – należy uważać, aby żadna część ciała ani przewód nie zostały przytraśnięte, zmiażdżone lub przecięte w trakcie demontażu.

**⚠ OSTRZEŻENIE:** Ryzyko urazu – należy upewnić się, że przycisk awaryjny (czerwony przycisk na skrzynce sterującej) jest aktywny, aby zapobiec nieprzewidzianym ruchom.

1. Zabezpiecz dwa kółka jezdne znajdujące się na tylnym końcu podstawy jezdnej, naciskając lekko w dół stopą pedał hamulca kółek jezdnych aż do momentu ich zablokowania. Aby zwolnić hamulec, naciskaj stopą pedał hamulca lekko w górę, aż do momentu odblokowania kółek jezdnych.
2. Zwolnić silnik z ramienia dźwigu i słupa pionowego poprzez usunięcie sworzni (4).
3. Zdjąć dźwignię i wyjąć słup pionowy z dolnej ramy.

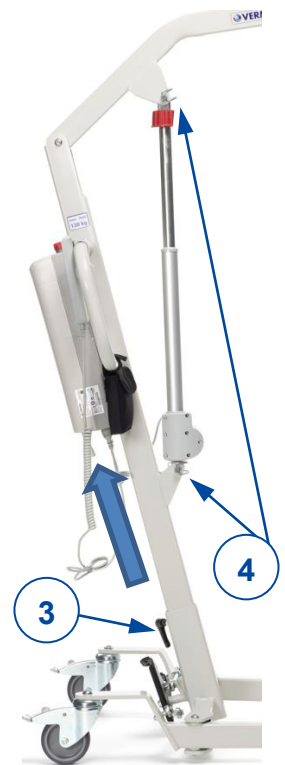



## 5 Konserwacja

### 5.1 Czas konserwacji

**PRZESTROGA**

Ryzyko obrażeń i uszkodzeń

Naprawy i wymiana części mogą być przeprowadzane tylko przez przeszkolone osoby i należy korzystać z oryginalnych części zamiennych Vermeiren.

**i** Na ostatniej stronie instrukcji znajduje się formularz dla wyspecjalizowanego sprzedawcy, służący do odnotowywania wszystkich czynności serwisowych.

Częstotliwość serwisu zależy od częstotliwości i intensywności użytkowania. Skontaktować się ze sprzedawcą, aby uzgodnić harmonogram kontroli/konserwacji/napraw.

Instrukcję konserwacji można znaleźć w witrynie Vermeiren: [www.vermeiren.com](http://www.vermeiren.com).

#### *Przed każdym użyciem*

Sprawdzić następujące punkty:

- Wszystkie części: obecne, nieuszkodzone i nieużyte.
- Wszystkie części: czyste, patrz §5.3
- Stan części ramy: brak odkształceń, niestabilności, osłabień, poluzowanych połączeń
- Hamulce: brak widocznych uszkodzeń i/lub zabrudzeń.
- Skrzynka kontrolna, sterowanie ręczne, ładowarka akumulatorów, odpowiednie kable: nieuszkodzone, np. żadne przewody nie są przetarte, przerwane lub pozbawione izolacji. Na panelu obsługi ręcznej sprawdź działanie elektrycznej regulacji wysięgnika.
- Stan akumulatora: naładować akumulator w razie potrzeby, patrz §3.3

#### *Co 8 tygodni*

W zależności od częstotliwości użytkowania, należy sprawdzać:

- Stopień nasmarowania złączy przegubowych wysięgnika,
- Stan kółek jezdnych,
- Czy widoczne są uszkodzenia obudowy skrzynki kontrolnej, akumulator, ładowarka akumulatorów (jeśli dostępne) i panelu obsługi ręcznej,
- Czy kable są technicznie sprawne.
- Należy regularnie ładować akumulator

#### *Co 6 miesięcy lub dla każdego nowego użytkownika*

W zależności od częstotliwości użytkowania, należy sprawdzać:

- Czystość,
- Stan ogólny
- Należy sprawdzić, czy ładowarka akumulatorów jest sprawna
- Pracę kółek jezdnych.

Jeśli opór toczenia jest zbyt duży, oczyścić kółka jezdne. Jeżeli nie przyniesie to efektu, skontaktuj się ze sprzedawcą.

#### *Co roku lub częściej*

Zlecać kontrolę i serwis podnośnika pacjenta wyspecjalizowanemu sprzedawcy raz w roku lub częściej. Minimalna częstotliwość czynności konserwacyjnych zależy od natężenia eksploatacji. Dlatego należy ją uzgodnić z wyspecjalizowanym sprzedawcą.

### 5.2 Wysyłka i Przechowywanie

- Transport i przechowywanie powinny się odbywać zgodnie z parametrami technicznymi w §7. Upewnij się, że podnośnik pacjenta jest przechowywany w stanie suchym.
- Sprawdź, czy kable nie są narażone na zgniecenia i załamania.
- Należy odłączyć źródło zasilania.

- Zapewnić odpowiednie przykrycie lub opakowanie chroniące podnośnik pacjenta przed rdzą i ciałami obcymi. (np. słoną wodą, morskim powietrzem, piaskiem, pyłem).
- Należy przechowywać wszystkie zdemontowane części razem w jednym miejscu (lub w razie potrzeby oznaczyć je), aby uniknąć pomieszania z częściami innych produktów podczas ponownego montażu (np. ładowarka).
- Przechowywane elementy muszą być wolne od nacisku (nie umieszczać ciężkich części na podnośnik, nie wciskać pomiędzy inne objekty ...).

## 5.3 Czyszczenie

PRZESTROGA

Ryzyko uszkodzenia przez wilgoć.

- Nigdy nie używać strumienia wody z węża ani myjki wysokociśnieniowej.
- Do usuwania opornych zabrudzeń używać delikatnych, dostępnych w sprzedaży detergentów.
- Plamy można usunąć gąbką lub delikatną szczotką.
- Nie wolno używać silnych płynów czyszczących, takich jak rozpuszczalniki, ani twardych szczotek.

### 5.3.1 Części z tworzyw sztucznych

Części z tworzyw sztucznych podnośnika pacjenta należy czyścić dostępnymi w sprzedaży środkami czyszczącymi do tworzyw sztucznych. Należy zapoznać się ze szczegółowymi informacjami o produkcie i używać wyłącznie delikatnej szczoteczki lub delikatnej gąbki.

### 5.3.2 Powłoka ochronna

Wysoka jakość warstwy wierzchniej zapewnia optymalną ochronę przed korozją. W przypadku uszkodzenia warstwy wierzchniej poprzez zadrapanie lub w inny sposób należy zlecić wyspecjalizowanemu sprzedawcy naprawę powierzchni.

Podczas czyszczenia używać wyłącznie ciepłej wody i zwykłych detergentów domowych oraz miękkich szczotek i szmatek. Upewnić się, że wilgoć nie przedostaje się do wnętrza rurek.

### 5.3.3 Obudowa układu elektronicznego

**⚠ OSTRZEŻENIE: Ryzyko urazu – Przed wykonaniem prac konserwacyjnych należy nacisnąć przycisk zatrzymania awaryjnego, aby uniknąć niezamierzonego przesunięcia.**

Skrzynkę kontrolną, obudowę silnika i panel obsługi ręcznej należy wycierać tylko zwilżoną ściereczką z odrobiną środka czyszczącego stosowanego w gospodarstwach domowych i dostępnego w handlu. Nie należy stosować środków do polerowania ani ostrych narzędzi (gąbek metalowych, szczotek itp.), ponieważ mogą one zarysować powierzchnię i usunąć ochronę przed przyskającą wodą.

Regularnie sprawdzać, czy połączenia wtykowe nie są skorodowane lub uszkodzone, gdyż może to wpływać na funkcjonowanie układu elektronicznego.

Producent nie ponosi odpowiedzialności za szkody powstałe w wyniku nieprawidłowej pielęgnacji.

## 5.4 Dezynfekcja

**⚠ OSTRZEŻENIE: Produkty niebezpieczne – środki dezynfekujące może stosować wyłącznie upoważniony do tego personel.**

Wszystkie elementy podnośnika pacjenta można wyczyścić środkiem dezynfekującym.

Wszystkie elementy podnośnika pacjenta można wyczyścić środkiem Dezynfekującym przeznaczonym do użytku domowego

## 5.5 Kontrola

Zwykle zalecane jest dokonanie jednego przeglądu rocznie i co najmniej jednego przed wznowieniem użytkowania. Wszystkie poniższe kontrole muszą zostać przeprowadzone i udokumentowane przez upoważnione do tego osoby:

- Kontrola okablowania (szczególnie pod kątem wgnieceń, widocznego zużycia, nacięć, widocznych części izolacji przewodów wewnętrznych, widocznych rdzeni metalowych przewodów, supłów, wybrzuszeń, zmian w kolorze zewnętrznej osłony izolacyjnej, łamliwych miejsc i bezpiecznego rozmieszczenia, aby nie było możliwości pojawienia się usterek mechanicznych, takich jak przecięcie czy zmiżdżenie).
- Kontrola wzrokowa części ramy, aby sprawdzić czy nie pojawiły się deformacje plastiku i/lub oznaki zużycia (rama, zawieszenie silnika, ramię wspornika, wspornik rozszerzający).
- Kontrola wzrokowa pod kątem uszkodzeń powierzchni malowanej (zagrożenie korozją).
- Kontrola wzrokowa każdej osłony i obudowy pod kątem uszkodzeń. Śruby powinny być dobrze wkręcone.
- kontrola nasmarowania połączeń metalowych w częściach ruchomych;
- Wzrokowa kontrola części z tworzywa sztucznego pod kątem pęknięć i kruchości.
- Przegląd skrzynki sterującej (w tym ładowarki) pod kątem szczątkowego prądu wyładowczego (A) na podstawie VDE 0702.
- Przegląd skrzynki sterującej (w tym ładowarki) pod kątem odporności izolacji na przebicia (MO) na podstawie VDE 0702.
- Test działania ramienia wspornika (nasmarowanie łączy, zakres regulacji, deformacje, zużycie eksploatacyjne).
- Kontrola funkcjonowania napędów podnośnika (w trakcie jazdy próbnej → hałasy, prędkość, swobodne działanie itp.), w razie potrzeby: Kontrola działania, najpierw bez obciążenia, a następnie przy obciążeniu znamionowym (bezpieczne obciążenie robocze), w celu sprawdzenia silników pod kątem zużycia lub zniszczenia poprzez porównanie wartości prądu elektrycznego z wartościami uzyskanymi w chwili dostarczenia podnośnika.
- Test działania przycisku awaryjnego.
- Test działania obniżania awaryjnego.
- Kompletność dostarczanego zestawu, dostępność instrukcji obsługi.

Kontrole pomiarowe mogą przeprowadzać wyłącznie osoby, które zostały przeszkolone w zakresie badań wózków inwalidzkich i poinstruowane przez elektryka na temat stosowanych środków i procedur kontrolnych. Zezwolenie na użytkowanie podnośnika pacjenta po przeprowadzonych kontrolach pomiarowych lub pracach konserwacyjnych może być udzielone jedynie przez elektryka.

Serwisowanie wolno zatwierdzić w planie konserwacji wyłącznie, jeśli kontrola objęła co najmniej wszystkie z powyższych czynności.

## 5.6 Przewidywany okres użytkowania

Podnośnik pacjenta jest zaprojektowany tak, aby jego średnia długość życia wynosiła 8 lat. Ten czas może być dłuższy lub krótszy w zależności od częstotliwości użytkowania, przechowywania, konserwacji, przeglądów i czyszczenia.

## 5.7 Ponowne użycie

Przed każdym ponownym użyciem podnośnik należy zdezynfekować, skontrolować i poddać konserwacji zgodnie z instrukcjami w tym rozdziale.

## 5.8 Koniec użytkowania

Po zakończeniu użytkowania podnośnik pacjenta należy poddać utylizacji zgodnie z lokalnie obowiązującymi przepisami w zakresie ochrony środowiska. Najlepszym sposobem, aby to zrobić, jest demontaż podnośnika pacjenta w celu ułatwienia transportu części nadających się do przetworzenia.

## 6 Diagnozowanie i rozwiązywanie problemów

Tabela 1: Diagnozowanie i rozwiązywanie problemów

Problem	Przyczyna problemu	Rozwiązywanie problemów
Hałaśliwe dźwięki części ruchomych (np.: ramienia wspornika).	Konieczne jest nasmarowanie.	Należy nasmarować części ruchome. <b>(Nie należy smarować siłownika!)</b>
Siłownik wydaje niecodzienny dźwięk.	Siłownik jest uszkodzony.	Należy wymienić siłownik lub skontaktować się z wyspecjalizowanym sprzedawcą.
Podnośnik nie podnosi się.	<ol style="list-style-type: none"> <li>1. Siłownik elektryczny jest uszkodzony.</li> <li>2. Waga pacjenta jest zbyt wysoka (Zapala się dioda LED przeciążenia na ręcznym sterowaniu).</li> <li>3. Sterowanie ręcznie lub siłownik nie są podłączone.</li> <li>4. Akumulator nie jest podłączony do skrzynki sterującej lub jest podłączony nieprawidłowo.</li> <li>5. Zbyt niski poziom naładowania akumulatora.</li> <li>6. Przycisk awaryjny jest aktywny.</li> </ol>	<ol style="list-style-type: none"> <li>1. Należy wymienić siłownik.</li> <li>2. Należy użyć podnośnika dopuszczającego wyższą wagę maksymalną pacjenta.</li> <li>3. Należy sprawdzić połączenia. W razie potrzeby należy podłączyć sterowanie ręczne lub siłownik.</li> <li>4. Należy sprawdzić, czy zainstalowano akumulator lub połączenie akumulatora.</li> <li>5. Należy naładować lub wymienić akumulator.</li> <li>6. Należy dezaktywować przycisk awaryjny.</li> </ol>
Awaryjne obniżanie pacjenta nie działa.	Aby obniżyć pacjenta, wymagana jest minimalne obciążenie podnośnika.	Jeśli waga pacjenta jest zbyt niska, aby go obniżyć, należy nieznacznie obniżyć ramię wspornika lub wyregulować prędkość opuszczania.
Nie można naładować akumulatora	<ol style="list-style-type: none"> <li>1. Akumulator nie jest odpowiednio dopasowany do skrzynki sterującej.</li> <li>2. Uszkodzenie kabla głównej sieci zasilającej.</li> <li>3. Akumulator jest wadliwy.</li> <li>4. Skrzynka sterująca wraz z ładowarką lub ładowarką jest wadliwa.</li> </ol>	<ol style="list-style-type: none"> <li>1. Należy sprawdzić, czy akumulator jest podłączony do skrzynki sterującej.</li> <li>2. Należy wymienić kabel głównej sieci zasilającej.</li> <li>3. Należy wymienić akumulator.</li> <li>4. Należy wymienić skrzynkę sterującą wraz z ładowarką lub ładowarką.</li> </ol>

## 7 Parametry techniczne

PL



Tabela 2: Parametry techniczne

<b>Marka</b>	<b>Vermeiren</b>
<b>Typ</b>	<b>Podnośnik pacjenta</b>
<b>Model</b>	<b>Falcon</b>

Opis	Wymiary na rysunku	Specyfikacje
Najniższa pozycja centralnego punktu ograniczenia ruchu*	l	509 mm
Maksymalna pozycja centralnego punktu ograniczenia ruchu*	k	1609 mm
Zakres podnoszenia (zakres wysokości)	m	1100 mm
Długość ramienia		1042 mm
Długość całkowita		1158 mm
Minimalny rozstaw ramion	r	506 mm
Maksymalny rozstaw ramion	q	970 mm
Wysokość kolumny / Wysokość ramy	n1 n2	149 mm 112,5 mm
Szerokość całkowita (pozycja złożona), wymiar zewnętrzny		565 mm
Szerokość całkowita (pozycja rozłożona), kółka jezdne z przodu	p	1026 mm
Długość po złożeniu		1236 mm
Wysokość po złożeniu		294 mm
Szerokość po złożeniu		565 mm
Min. odległość pomiędzy ścianą / CSP* (zasięg maksymalny)	w3	36 mm
Min. odległość pomiędzy ścianą / CSP* (wysokość minimalna)	w2	263,5 mm
Min. odległość pomiędzy ścianą / CPOR* (wysokość maksymalna)	w1	65 mm
Koło skrętu		1188 mm
Waga całkowita		35 kg
Waga podwozia		16,5 kg
Waga skrzynki sterującej + akumulatora		3 kg
Waga górnej ramy (ramię wysięgnikowe / belka rozporowa + silnik + skrzynka sterująca)		18,5 kg
Maksymalne obciążenie		130 kg
Prześwit		15,5 mm
Zasięg maksymalny przy 600 mm	a	557 mm
Maksymalny zakres od słupa nośnego	b	557 mm
Zakres od słupa nośnego z odstępem 700 mm	c	323 mm
Wyjście napięcia		24V ~: maks. 250 VA
Temperatura użytkowa		od +5 °C do +40 °C
Wilgotność powietrza		od 20% do 80% przy 30 °C – brak kondensacji

<b>Marka</b>	<b>Vermeiren</b>
<b>Typ</b>	<b>Podnośnik pacjenta</b>
<b>Model</b>	<b>Falcon</b>

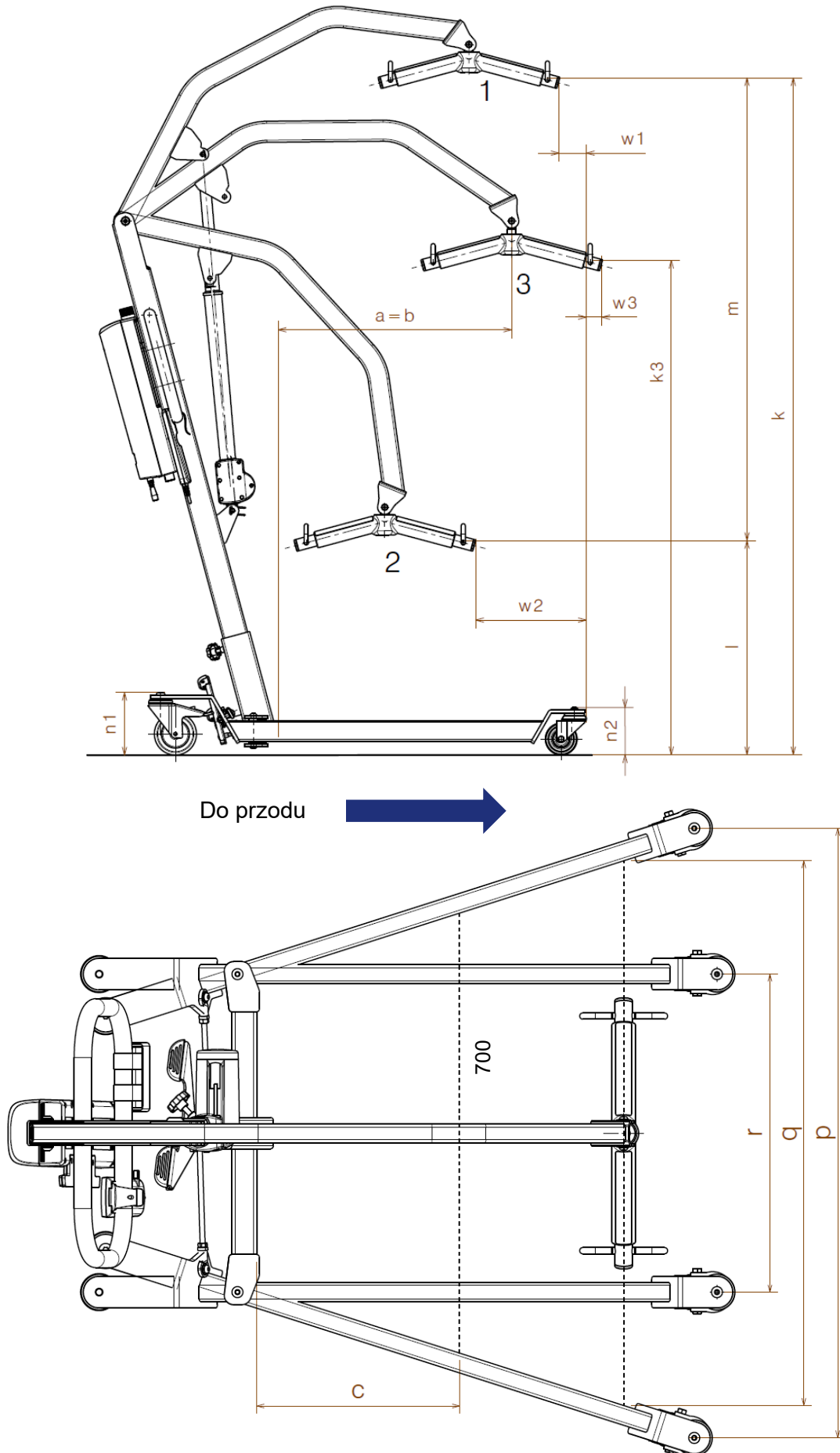
<b>Opis</b>	<b>Wymiary na rysunku</b>	<b>Specyfikacje</b>
Poziom hałasu		< 54 dB(A)
Skrzynka kontrolna		TiMOTION TC20
Akumulator		Nie dotyczy
Sterowanie ręczne		TiMOTION TH10
silnik		TiMOTION TA23
Klasa ochronności skrzynki kontrolnej		IP54
Klasa zabezpieczeń akumulatora		Nie dotyczy
Klasa ochronności panelu sterowania ręcznego		IP54
Klasa ochronności silnika		IP54
Klasa izolacji		II – typ B
Praca okresowa		maks. 10% lub 2 minuty pracy ciągłej/18 min. przerwy
Pojemność akumulatora		2.9 Ah
Przycisk awaryjny		Tak
Ręczne obniżenie awaryjne		Tak
Elektryczne obniżenie awaryjne		Nie
<b>Producent zastrzega sobie prawo do wprowadzania zmian parametrów technicznych. Tolerancja pomiaru +/- 15 mm / 1,5 kg, 1.5°</b>		

1 = maksymalna pozycja, 2 = maksymalny zakres, 3 = najniższa pozycja  
\* CPOR = centralny punkt ograniczenia ruchu

PL











## Service registration form

This product (name): .....

was inspected (I), serviced (S), repaired (R) or disinfected (D):

By (stamp):          Kind of work: I / S / R / D Date:	By (stamp):          Kind of work: I / S / R / D Date:	By (stamp):          Kind of work: I / S / R / D Date:
By (stamp):          Kind of work: I / S / R / D Date:	By (stamp):          Kind of work: I / S / R / D Date:	By (stamp):          Kind of work: I / S / R / D Date:
By (stamp):          Kind of work: I / S / R / D Date:	By (stamp):          Kind of work: I / S / R / D Date:	By (stamp):          Kind of work: I / S / R / D Date:
By (stamp):          Kind of work: I / S / R / D Date:	By (stamp):          Kind of work: I / S / R / D Date:	By (stamp):          Kind of work: I / S / R / D Date:
By (stamp):          Kind of work: I / S / R / D Date:	By (stamp):          Kind of work: I / S / R / D Date:	By (stamp):          Kind of work: I / S / R / D Date:



Vermeiren GROUP  
Vermeirenplein 1 / 15  
2920 Kalmthout  
BE

WWW: [www.vermeiren.com](http://www.vermeiren.com)

## **Instrukcje dla wyspecjalizowanego sprzedawcy**

Niniejsza instrukcja obsługi jest nieodłączną częścią produktu i musi być dołączona do każdego sprzedawanego produktu.

Wersja: A, 2022-11

Basic UDI: 5415174FalconDQ

**Wszelkie prawa zastrzeżone, łącznie z tłumaczeniem.**